

ECO FEED

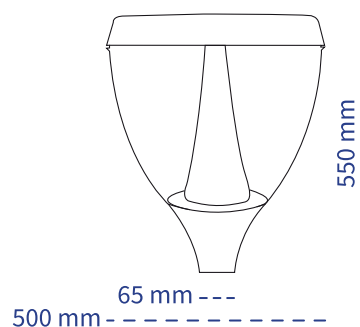

Aplicaciones:

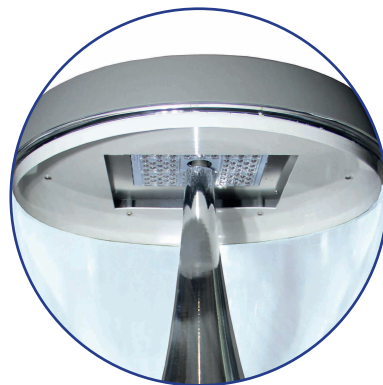

PARQUES



ESCUELAS



PLAZAS



C. COMERCIALES

ESPECIFICACIONES

CUERPO Carcasa de aluminio inyectado, recubierta con pintura poliéster aplicada electrostáticamente para mayor resistencia a la corrosión.

REFRACTOR Acrílico prismático con protección contra rayos UV.

REFLECTOR Tipo cono de lámina de aluminio rechazado y anodizado al alto brillo.

GRADO DE PROTECCIÓN IP65

GRADO DE PROTECCIÓN IK09

CONTRA IMPACTOS

MONTAJE Punta de poste 2 1/2"

INFORMACIÓN TÉCNICA

TECNOLOGÍA: LED PHILIPS, DRIVER SUNCOM Y SPD 10KV

POTENCIA	FLUJO LUMINOSO	EFICIENCIA	IRC	TDC	VOLTAJE	ÓPTICA	VIDA ÚTIL	GARANTÍA
60 W	8,400	140 LM/W	>70	4200K	100-277V	SIMÉTRICA / ASIMÉTRICA	50,000 Hrs.	5 Años